

■ MINI SPIDER | HEGESZTŐKOCSI

A Mini Spider egy akkumulátorról működtethető hegesztőkocsi, amellyel folyamatos varratokat hegeszthet MIG/MAG eljárással. A hegesztőpisztoly egyszerűen átszerelhető a hegesztőkocsi egyik oldaláról a másikra.

A Mini Spider négykerék-meghajtással, tapadómágnessel és visszacsatolt vezérlőkörrel rendelkezik annak érdekében, hogy minden hegesztési pozícióban stabil hegesztési sebességgel dolgozhasson. Az előre beállítható, állandó hegesztési sebesség következtében egyszerűen elkészítheti a varratokat, ezalatt Ön hozaganyagot és költségeket takarít meg.

■ Jellemzői és előnyei:

- Kompakt mérete miatt kiválóan használható szűk helyeken
- Hosszú élettartamú 18 V-os DC tápegységgel (Ugyanez a tápegység mindkét Gecko-hoz és a Mini Spider-hez is)
- A pisztoly a hegesztőkocsi mindkét oldalára felszerelhető
- Hegesztés az alkatrészek egyik szélétől a másik széléig
- A visszacsatolt vezérlőkörrel ellátott villanymotor biztosítja a beállított hegesztési sebesség pontos tartását
- A folyamatos hőbevitel csökkenti a deformációt
- Csökken a felhasznált hozaganyag mennyisége
- A digitális kijelző segítségével könnyen beállítható a hegesztési sebesség
- Akkumulátor töltöttségi szint visszajelzővel
- Beépített telerőgörgőkkel



Opcionális 110-240 V-os tápegység



Hegesztés az alkatrészek egyik szélétől a másik széléig

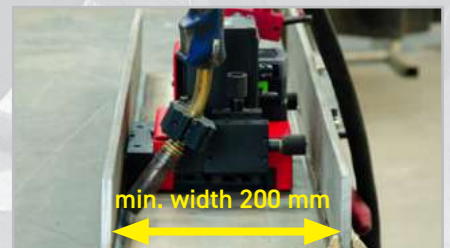

Hegesztés szűk helyeken



Folyamatos hegesztés



Vízszintes sebesség:
0-120 cm/perc



Függőleges sebesség:
0-110 cm/perc



A hegesztőpisztoly mindkét oldalra felszerelhető



Hegesztés szűk helyeken



Tömeg: 7,6 kg

MINI SPIDER MŰSZAKI ADATOK

Feszültség	18 V DC, 5,2 Ah 1~ 110 – 240 V, 50 – 60 Hz (opció)
Teljesítmény	25 W
Hegesztési pozíciók (Az EN ISO 6947 és AWS/ASME alapján)	PB / 2F PD / 4F
Pisztolyátmérő	16–22 mm
Min. munkadarab vastagság	4 mm
Hasmagasság	4 mm
Vízszintes húzóerő	150 N
Függőleges húzóerő	100 N
Vízszintes sebesség	0 – 110 cm/perc
Függőleges sebesség	0 – 110 cm/perc
Tömeg	7.6 kg
Cikkszám	PTWOZ06551000000

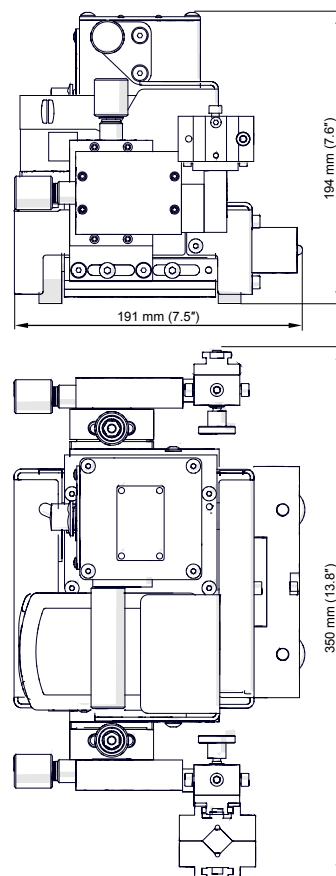

Rendelhető tartozékok:



Pisztolytartó
PT-ZCS02704200000



Akkumulátor (5,2 Ah)
PT-AKM000086



Tápegység
PT-ZSL05262000000



Munkakábel-rögzítő
PT-UCW06550800000



Akkumulátortöltő
PT-LDW000006 (220–240 V, 50/60 Hz)
PT-LDW000007 (120 V, 60 Hz)



3 m-es tápkábel
PT-PWD04661800000 (230 V CEE)
PT-PWD04661600000 (115 V USA)
PT-PWD04662300000 (115 V UK)



Torch placement on either side



A csomag tartalmazza:

- Mini Spider Hegesztőkocsi
- Habbal töltött kartondoboz
(a szállítási sérülések elkerülése érdekében)
- Akkumulátor
- Imbuszkulcs 4 mm
- Imbuszkulcs 3 mm
- Kezelési utasítás



Kiegészítő tapadómágnesek
PT-ZST06550900000



American Welding Society
Supporting Company Member

Mitglied im DVS – Deutscher Verband für
Schweißen und verwandte Verfahren e. V.



PROMOTECH Sp. z o.o.
ul. Elewatorska 23/1, 15-620 BIAŁYSTOK, POLAND
tel. (+48 85) 678 34 05, fax (+48 85) 662 78 77
marketing@promotech.eu www.promotech.eu

Find us on



Az Ön partnere:

REHM A modern
hegesztés
mérceje
Hegesztéstechnika Kft.
2766 Tápászele, Jászberényi út 4.
Honlap: www.rehm.hu
Tel.: +36 (53) 380 078; Fax: +36 (53) 380 582