

RAIL TUG | HEGESZTŐ ÉS VÁGÓKOCSI

A **Rail Tug** egy digitálisan vezérelt hegesztő- és vágókocsi, amelyet hegesztési és vágási folyamatok gépesítésére terveztek. A fogaskerék – fogasléc meghajtási rendszer elektronikus sebességszabályozóval rendelkezik, a Rail Tug olyan varratgeometriát hoz létre, amely megfelel az Ön igényeinek és a műszaki előírásoknak, ezáltal csökkenti a hegesztési munka költségeit, és hegesztési hozaganyagot takarít meg.

A **Rail Tug** használható félrugalmas pályával, amely ideális sík lemezeken és minimum 5 méteres sugarú tartályokon végzett munkák során, vagy csatlakoztatható gyűrűs körpályához csővezetékes alkalmazásoknál.

A szabványos gyűrűs körpályák 200 mm-es csőátmértől 3000 mm-es csőátmérőig érhetők el, míg az egyedi hengerelt pályák 3 m és 10 m közötti csőátmérő esetén használhatóak.

A vákuum rögzítő-rendszer használatával a pálya rögzíthető nemvasfém felületeken (rozsdamentes acél, alumínium stb.) is.

A **Rail Tug** gazdaságosan bevethető hegesztési és vágási alkalmazásokhoz egyenes és hengerített lemezeken, csőveken és csővezetéseken.

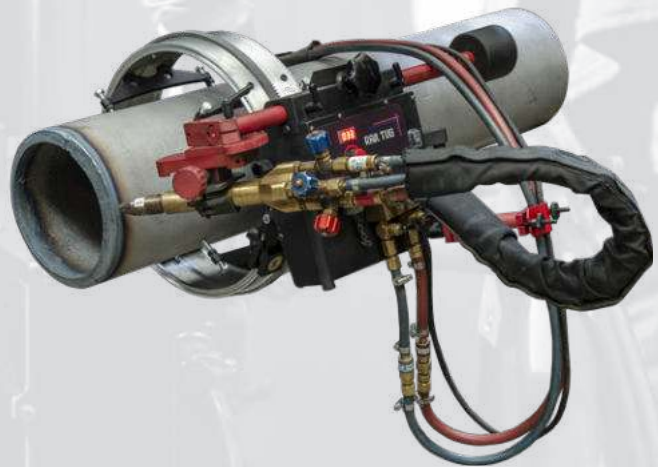

Felhasználható:

- Tehergépjárművek és nehézpótkocsik gyártása
- Tartálykocsik
- Olajtartályok
- Víz tároló tartályok
- Nyomástartó edények
- Felrakó-hegesztés / felületi keményítés (hard facing)
- Hídtartók
- Szerkezeti acélok
- Szerkezeti tartók
- Panelhegesztés
- Transzformátorok
- Hajógyártás
- és az összes olyan alkalmazáshoz, ahol hosszú, folyamatos varratokat kell készítenie.



Folyamatos hegesztés



Vízszintes sebesség:
10-200 cm/perc



Függőleges sebesség:
10-200 cm/perc



Körpályák 200 mm-től
3 m-es külső átmérőig



Nagy rugalmasságú
pályák, min. külső
átmérő 1500 mm



Egyedi méretű hengerelt
pályák 3 m-től 10 m-es
külső átmérőig



A pálya min. konvex sugara,
félrugalmas pálya esetén
5 m

A **Rail Tug** az összes hegesztési pozícióban használható, ferromágneses és nem ferromágneses anyagok esetében is, köszönhetően a fogaskerekes hajtásnak, valamint a mágneses és vákuum egységekkel felszerelt különféle pályaelemeknek.

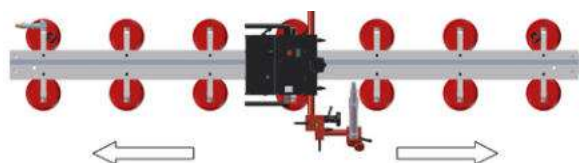
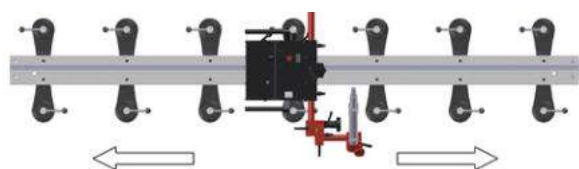
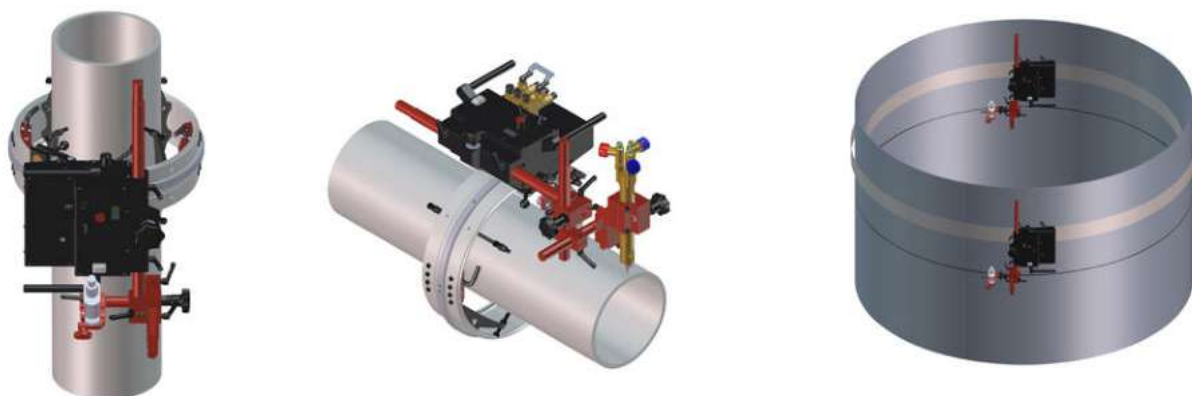

1. 540 mm-es állvány
2. Állványrögzítő szorítókar
3. Vezérlőpanel
4. Állvány beállító forgatógomb
5. 300 mm-es állvány, 180 mm-es beállítási tartománnyal
6. Állványtartó
7. Szorítóblokk rögzítő karokkal
8. Rövid rudas pisztolytartó állítható szorítóval
9. Vezetőgörgő??
10. Hordozófogantyú
11. Állítható görgő??
12. Ívgyűjtő aljzat

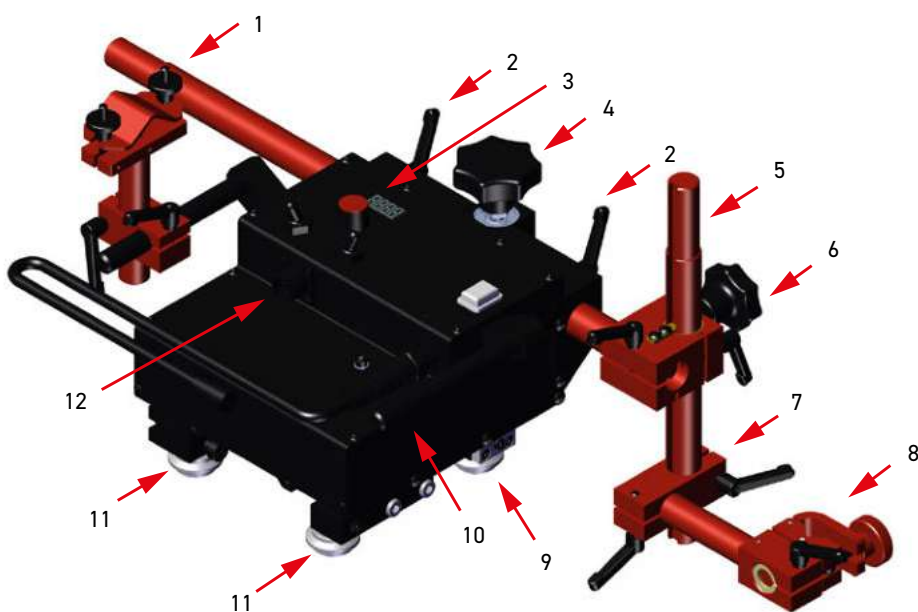

Elsődleges jellemzők és előnyök:

- Kompakt, könnyű kivitel
- Zárt hurkú sebességszabályozó rendszer, amely egy enkóderrel ellátott villnymotoron alapul
- Fogaskerék – fogasléc hajtás
- A folyamatos hőbevitel csökkenti az alakváltozást
- Csökken a felhasznált hozaganyag mennyisége
- A digitális LCD kijelző segítségével a haladási sebesség előre beállítható
- Az automatikus ív ki/bekapcsolás egyidejűleg indítja a haladó mozgást
- Az opcionális tartozékok segítségével könnyedén elvégezhető az oxigén – éghető gázos, vagy a plazmavágás
- Alkalmazható különböző kerületi és szabálytalan felületi alkalmazáshoz, min. 100 mm rádiusz értékig
 - Körpályák 200 mm-től 3 m külső átmérőig
 - Egyedi méretű hengerelt pályák 3 m-től 10 m-es külső átmérőig
 - A félrugalmas pályák maradé alakváltozás nélkül meghajlíthatók min. 5 m-es rádiusz esetén
- Gyorsrögzítésű pisztolytartó mechanizmus különböző méretű hegesztőpisztolyokhoz 16 – 22 mm átmérőig (35 mm opció)
- Precíz hegesztőpisztoly beállítás
- Kényelmesen használható külső tápegységgel 85-250V
- Egészségesebb munkakörnyezet: a hegesztő nincs a hő- és a füstképződés közelében

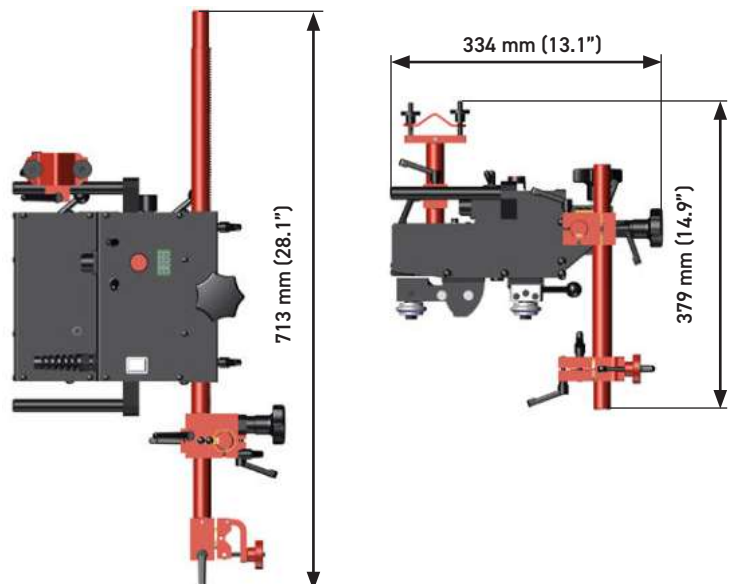
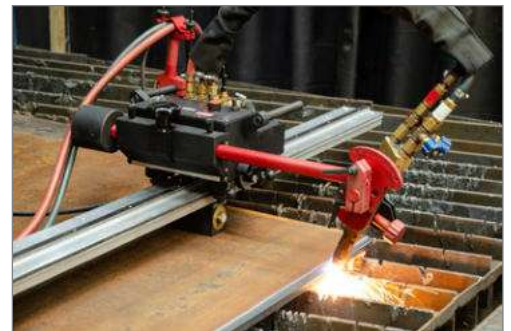

Alaptartozékok:



Hálózati tápkábel (3m)
PT-PWD04661800000 (230 V CEE)
PT-PWD04661600000 (115 V USA)
PT-PWD04662300000 (230 V UK)



Kétoldali ivgyújtó kábel
PT-KBL04661700000



540 mm-es fogasléc (állvány)
PT-RAM05250700000



Kábelrögítő
PT-UCW05230501000



Állványtartó
PT-ZSP04756200000



300 mm-es állvány 180 mm-es állítási
lehetőséggel
PT-RAM05231700000



Szorító blokk karokkal PT-
KST05251100000



Rövidrudas pisztolytartó rögzítővel
PT-UCW04762000000

Opcionálisan rendelhető tartozékok:



PT-PKT03411300000
Fogasléc beállító eszköz



PT-RAM04750703000
700 mm-es fogasléc



PT-PWG04750900000
Ellensúly 1,3 kg



PT-RAM04752300000
1000 mm-es fogasléc



PT-PWG04751000000
Nagy ellensúly 2,6 kg



PTZCS04760601000
16-22 mm-es pisztolytartó



PT-ZRZ04661900000
22-35 mm-es pisztolyszorító



PT-ZCS04752810000
Szabványos pisztolytartó 28-35 mm



PT-KLM02360016000
203 mm-es tartó



PT-UCW04752800000
Szabványos pisztolytartó szögállítási
lehetőséggel



PT-UCW04750800000
Precíziós pisztolytartó szög- és
magasság beállítási lehetőséggel



PT-UCW04756100000
Pisztolytartó gépesített hegesztéshez
vagy vágáshoz (30 mm)

PT-UCW04752900001
Pisztolytartó gépesített hegesztéshez
vagy vágáshoz (35 mm)



PT-UCW04755900000
Precíziós pisztolytartó gépesített
hegesztéshez vagy vágáshoz (30 mm)

PT-UCW04754200001
Precíziós pisztolytartó gépesített
hegesztéshez vagy vágáshoz (35 mm)

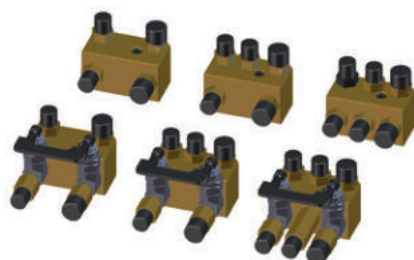

Gázelosztó szelep típusa	Metrikus	Angolszász
Elosztó 2x2	PT-RZD04756400000	PT-RZD04756800000
Elosztó 2x3	PT-RZD04756300000	PT-RZD04756700000
Elosztó 3/3	PT-RZD04757400000	PT-RZD04757300000
Elosztó 2x2 elzáró-szeleppel	PT-RZD04756500000	PT-RZD04757000000
Elosztó 2x3 elzáró-szeleppel	PT-RZD04756600000	PT-RZD04756900000
Elosztó 3/3 elzáró-szeleppel	PT-RZD04757200000	PT-RZD04757100000

Körpályák

A külső átmérő igény esetén 200 mm és 3000 mm között beállítható.

A körpályák a felhasználó igénye szerinti rögzítő elemekkel szerelhetők fel.



Rögzítő elem csavarral
PT-WSP05231402000



Rögzítő elem mágnessel
PT-WSP05231412000



Rögzítő elem műanyag lábbal
PT-WSP05231411000

Merev pálya (2 m)
PT-PRW04824700000



Konzol a mágneses egységekhez
(merev pályához)
PT-DYS04822100000

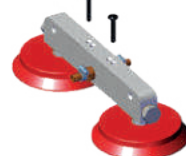

Vákuum moduláris egység
PT-MST05411002000



Mágneses egység
PT-ZSP04754400000



Hőálló mágneses egység
PT-ZSP04754400001



Elfordítható mágneses egység
PT-ZSP04758500000

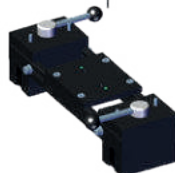

Keskeny kivitelű mágneses egység
(hatlapfejű kivitel)
PT-PDS05821000020

Állítható távolságú mágneses egység
PT-ZSP05231900000



More information about Promotech's Vacuum System configurations and components is available at company website www.promotech.eu

Félrugalmas pályahossz 2 m
Minimum 5 m-es görbületi sugár szükséges
PT-PRW04821505000

A félrugalmas pálya hengeríthető 1,5 m-től 5 m sugarú tartományban



Konzol a mágneses egységekhez
(félrugalmas pálya és nagy rugalmasságú pálya)
PT-DYS04821900000

Konzol a keskeny kivitelű mágneses egységhez
(félrugalmas pálya és nagy rugalmasságú pálya)
PT-DYS05821000000

Konzol a mágneses egységekhez
(félrugalmas pálya és nagy rugalmasságú pálya)
PT-DYS04821900000

Konzol a vákuum moduláris egységekhez
(félrugalmas pálya és nagy rugalmasságú pálya)
PT-DYS05411101000



Alumínium pályatartó a félrugalmas pályához
PT-WSP05411102000

Vákuum moduláris egység
PT-MST05411002000



Mágneses egység
PT-ZSP04754400000

Hőálló mágneses egység
PT-ZSP04754400001

Keskeny mágneses egység
(hatlapfejű kivitel)
PT-PDS05821000020



Acél pályatartó a félrugalmas pályához
PT-WSP05231201001



Elfordítható mágneses egység
PT-ZSP04758500000

Állítható távolságú mágneses egység
PT-ZSP05231900000



Nagy rugalmasságú pálya
Min. külső átmérő 1500 mm

A nagy rugalmasságú pálya felszerelhető mágneses és vákuum egységekkel, ahogyan az ábrán látható.

RAIL TUG MŰSZAKI ADATOK		
Feszültség	1~ 115–230 V, 50–60 Hz	
Teljesítmény	66 W	
Hegesztési pozíciók (Az EN ISO 6947 és AWS/ASME alapján)	PA / 1F / 1G PB / 2F PC / 2G PD / 4F PE / 4G	
	PG / 3F (forduljon értékesítőjéhez)	
Csövekre és hengeres munkadarabokra rögzítés	Körpályák	200 mm-től 3 m külső átmérőig
	Egyedi méretű hengeres pályák	3 m-től 10 m-es külső átmérőig
	Félrugalmas pálya	min. konvex sugár 5 m
Felszerelhető pisztolytípus	MIG/MAG, fedőporos hegesztés, plazma, oxigén-éghető gáz	
Hegesztőpisztoly átmérő	MIG/MAG	16–22 mm
	fedőporos hegesztés, plazma,	35 mm-ig (opció)
	oxigén-éghető gáz	
Vízszintes húzóerő	300 N	
Függőleges húzóerő	200 N	
Vízszintes sebesség	10- 200 cm / perc	
Függőleges sebesség	10- 200 cm / perc	
Tömeg	10 kg	
Cikkszám	PT-WOZ05701020000	

A csomag tartalmazza:

- Rail Tug hegesztőkocsi
- Kartondoboz
- 300 mm-es állvány 180 mm-es állítási lehetőséggel
- Állványtartó
- Szorító blokk karokkal
- Rövidrudas pisztolytartó rögzítővel
- Kábelrögzítő
- 6 mm-es imbuszkulcs
- 6,5 m-es ívgyújtó kábel
- Hálózati tápkábel (3m)
- Kezelési utasítás



Mitglied im DVS – Deutscher Verband für Schweißen und verwandte Verfahren e. V.



A gyártó jelen termékmismertetőben szereplő műszaki adatok előzetes értesítés nélküli változtatásának jogát fenntartja.



PROMOTECH Sp. z o.o.
ul. Elewatorska 23/1, 15-620 BIAŁYSTOK, POLAND
tel. (+48 85) 678 34 05, fax (+48 85) 662 78 77
marketing@promotech.eu www.promotech.eu

Find us on



Az Ön partnere:

REHM A modern hegesztés mércéje
Hegesztéstechnika
REHM Hegesztéstechnika Kft.
2766 Tápószele, Jászberényi út 4.
Honlap: www.rehm.hu
Tel.: +36 (53) 380 078; Fax: +36 (53) 380 582